

## NATIVE-RLS 2

Малогабаритная напорная установка  
для автоматического отвода  
загрязненной воды





## NATIVE-RLS 2

### ТИП:

Малогабаритная напорная установка для автоматического отвода загрязненной воды.

### ПРИМЕНЕНИЕ:

Компактная установка водоотведения предназначена для автоматического отвода загрязненной воды, не содержащей длинноволокнистых включений, жиров, масел (кроме воды из унитазов). Возможно присоединение до двух источников стока (душ, раковина, биде, посудомоечная/стиральная машина). Допускается дополнительное присоединение источника конденсата (например, кондиционера).

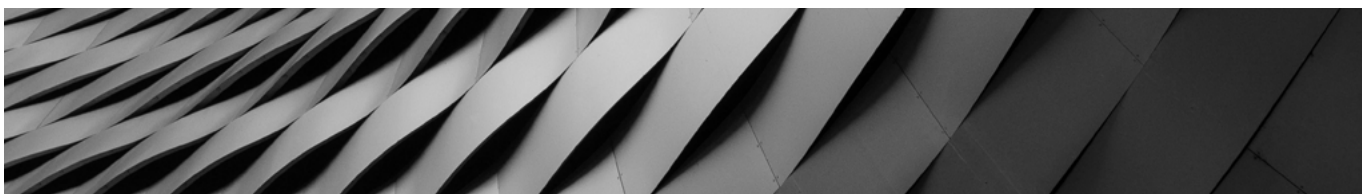
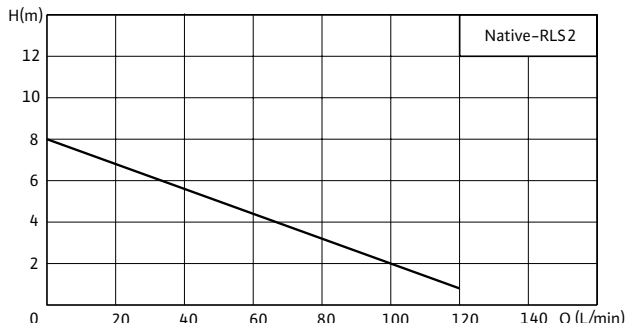

### ПРЕИМУЩЕСТВА:

- Специальная серия под особые применения: максимально компактная установка для монтажа в сложных условиях (например, за фальшстеной)
- Возможность длительной работы при высокой температуре перекачиваемой жидкости (кратковременно, до 60 мин, допустимо до +85 °С)
- Встроенная тепловая защита электродвигателя и встроенный конденсатор
- Надежные электродвигатель и автоматическая система включения/выключения, рассчитанные на более чем 300 000 циклов срабатываний
- Низкий уровень шума
- Встроенный угольный фильтр на вентиляционной отверстии для устранения неприятных запахов
- Возможность применения для отвода конденсата
- Комплект принадлежностей поставляется вместе с установкой для быстрого и комфортного монтажа

### ОБОЗНАЧЕНИЕ:

Native-RLS 2	
RLS	Название модели насоса
2	Количество подсоединяемых источников стока

### РАЗМЕРЫ:

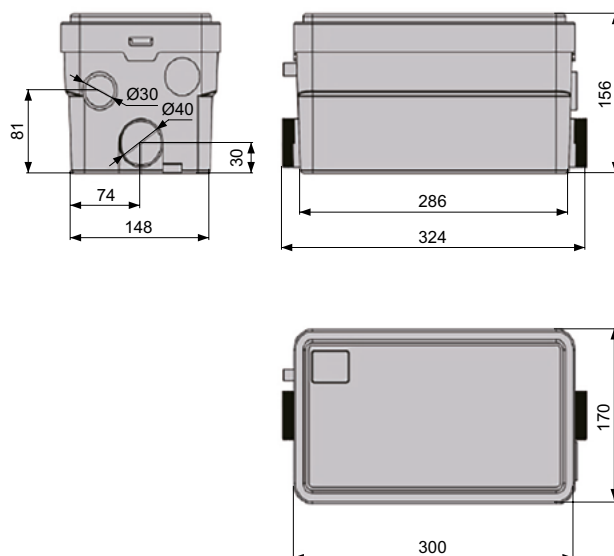



## ТЕХНИЧЕСКИЕ ХАРАКТЕРИСТИКИ:

- Подключение к сети: 1~230 В/50 Гц
- Мощность (P2): 0,25 кВт
- Класс изоляции: F
- Степень защиты: IP X4
- Тип перекачиваемой жидкости: загрязненная вода.
- Значение pH среды: 4–10
- Температура перекачиваемой жидкости: от +1 до +65 °С (кратковременно, до 60 мин, допустимо до +85 °С)
- Температура окружающей среды: от +3 до +40 °С
- Напорный патрубок: Ø30 мм (в комплекте адаптер с внутренними диаметрами 23 и 28 мм для подсоединения трубопровода)
- Приточные патрубки: 2×40 мм

## МАТЕРИАЛЫ:

Элемент конструкции	Материал
Гидравлический корпус насоса	PP (полипропилен)
Рабочее колесо	PA (полиамид)
Вал	Нержавеющая сталь (2Cr13)
Корпус мотора	PA (полиамид)
Внешний корпус	PP (полипропилен)

## НОМЕНКЛАТУРНЫЙ РЯД И ЦЕНЫ:

Артикул	Наименование
3601059	Native-RLS 2

## КОМПЛЕКТ ПОСТАВКИ:

- Готовая к подключению напорная установка с кабелем 1,7 м
- Комплект монтажных принадлежностей
- Инструкция по монтажу и эксплуатации